

Resistente a la corrosión

Higiénico y neutral para los alimentos gracias a una superficie lisa

Tracción óptima gracias a 2 motores

Con protección frente a chorros de agua

Dirección eléctrica



EJE i25/EJC i15/EJC i15z

Transpaleta / apilador de acero inoxidable (2.500/1.500 kg)

Las transpaletas y apiladoras de acero inoxidable de Jungheinrich están concebidas para ser usadas en aplicaciones muy duras en entornos corrosivos y húmedos y para cumplir al mismo tiempo las exigencias higiénicas más estrictas. Dos motores separados garantizan una tracción potente así como una manipulación excelente incluso en pavimentos irregulares. El acero inoxidable de alta calidad y la electrónica encapsulada y protegida contra chorros de agua garantizan una limpieza y desinfección fáciles. A ello hay que sumar empaquetaduras de

tecnología punta: todos los componentes móviles disponen de una protección adicional. De esta manera las transpaletas y apiladoras de acero inoxidable de Jungheinrich satisfacen los requerimientos exigentes tanto de la industria alimentaria como de la industria farmacológica y química. La plataforma del conductor opcional convierte en un abrir y cerrar de ojos a la máquina para conductor acompañante en una máquina para conductor autoportado aumentando así el confort de manejo sobre todo el transporte en recorridos más largos.



EMAN

EJE i25

Un distribuidor de
JUNGHEINRICH

EJC i15z

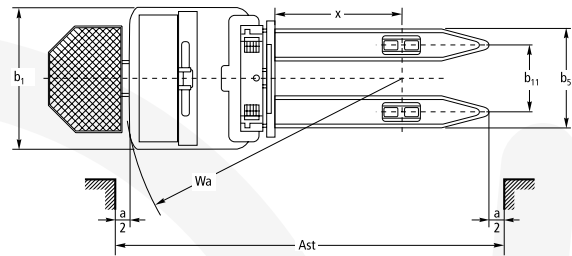
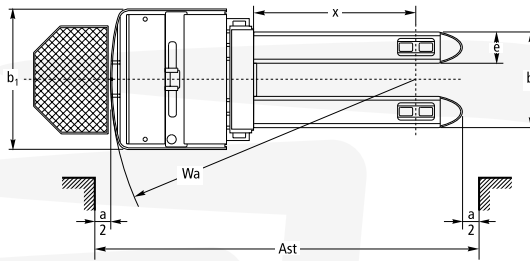
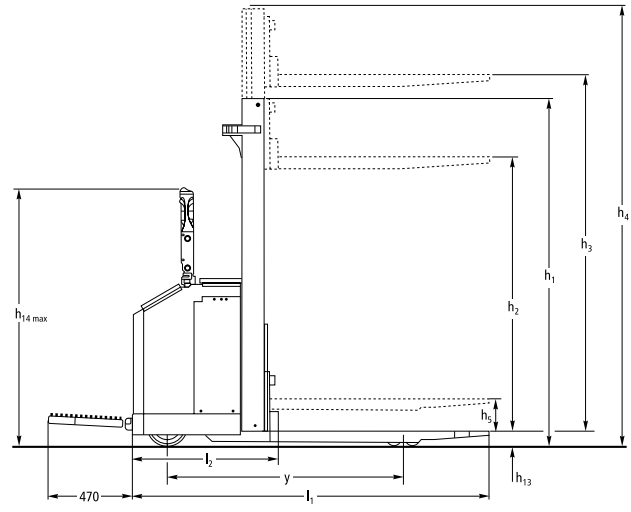
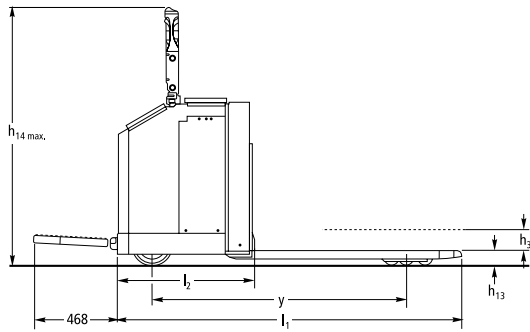

Egara Manutención, SL • Pol. Ind. La Llana • Passeig de la Riera, 208 -212
08191 Rubí • Barcelona • Spain • Tel. 93 785 31 08 • 93 785 30 58 • Fax 93 785 01 15
egara@carretillaselevadoras.com www.carretillaselevadoras.com





Datos técnicos según VDI 2198

Versión: 01/2008

Matrícula	1.1	Fabricante (abreviatura)		Jungheinrich		
	1.2	Denominación de tipos del fabricante		EJE i25	EJC i15	EJC i15z
	1.3	Tracción		Eléctrico		
	1.4	Manejo manual, a pie, en plataforma, sentado, en carretillas recogepedidos		Conductor a pie		
	1.5	Capacidad de carga/carga	Q t	2,5	1,5	1,5
	1.6	Distancia al centro de gravedad de la carga	c mm	600		
	1.8	Distancia a la carga	x mm	1.072 ¹⁾	712	709
	1.9	Distancia entre ejes	y mm	1.642 ¹⁾	1.329	1.445
	Pe- sos	2.1.1	Tara incl. batería (véase línea 6.5)	kg	862	1.212
Ruedas/chasis	3.1	Bandaje		PU		
	3.2	Tamaño de ruedas, delanteras	mm	230 x 75		
	3.3	Tamaño de ruedas, traseras	mm	85 x 65		
	3.5	Ruedas, cantidad delante/detrás (x = motrices)		2-2x/4		
	3.6	Ancho de vía, delante	b ₁₀ mm	470		
	3.7	Ancho de vía, detrás	b ₁₁ mm	365	380	380
Dimensiones básicas	4.2	Altura del mástil de elevación (sin extender)	h ₁ mm	0	2.370 ¹³⁾	2.370 ¹³⁾
	4.3	Elevación libre	h ₂ mm	0	1.975 ¹³⁾	1.975 ¹³⁾
	4.4	Elevación	h ₃ mm	120	2.000 ¹³⁾	2.000 ¹³⁾
	4.5	Altura de mástil extendido	h ₄ mm	0	2.395 ¹³⁾	2.395 ¹³⁾
	4.6	Elevación inicial	h ₅ mm	0	0	200
	4.9	Altura de la barra timón en posición de marcha mín./máx.	h ₁₄ mm	1.024 / 1.596 ²⁾		
	4.15	Altura bajada	h ₁₃ mm	90		
	4.19	Longitud total	l ₁ mm	1.930 ¹¹⁾	2.016 ⁷⁾	2.131
	4.19.1	Longitud total (larga)	mm	2.400	2.486	2.601
	4.20	Longitud hasta dorsal de horquillas	l ₂ mm	765	816	931
	4.21	Ancho total	b ₁ /b ₂ mm	790		
	4.22	Medidas de las horquillas	s/e/l mm	55 / 170 / 1.165	75 / 180 / 1.200	75 / 190 / 1.200
	4.25	Ancho exterior sobre horquillas	b ₃ mm	535	560	570
	4.32	Margen con el suelo, centro distancia entre ejes	m ₂ mm	40		
	4.34	Ancho del pasillo de trabajo con palet 800 x 1200 longitudinalmente	Ast mm	2.198 ¹²⁾	2.253 ⁸⁾¹⁴⁾	2.366 ⁹⁾¹⁴⁾
4.35	Radio de giro	W _a mm	1.821 / 2.265 ¹⁰⁾	1.561 / 2.001 ⁵⁾	1.674 / 2.115 ⁶⁾	
Prestaciones	5.1	Velocidad de marcha con/sin carga	km/h	5,4 / 6		
	5.2	Velocidad de elevación con/sin carga	m/s	0,06 / 0,09	0,16 / 0,25	0,16 / 0,25
	5.3	Velocidad de descenso con/sin carga	m/s	0,09 / 0,06	0,38 / 0,12	0,38 / 0,12
	5.8	Capacidad máx. de ascenso con/sin carga	%	10 / 10		
	5.10	Freno de servicio		eléctrico		
Sistema eléctrico	6.1	Motor de tracción, potencia S2 60 min.	kW	1,5 ⁴⁾	1,5 ³⁾	1,5 ³⁾
	6.3	Batería según DIN 43531/35/36 A, B, C, no		No		
	6.4	Tensión de la batería/capacidad nominal KS	V/Ah	24 / 344		
	6.5	Peso de la batería	kg	262		
Otros	8.1	Tipo de mando		AC SpeedControl		

¹⁾ bajado
²⁾ Con plataforma opcional: 1024 / 1446 mm
³⁾ Dos motores
⁴⁾ Dos motores de tracción
⁵⁾ Sin plataforma 1561 mm / con plataforma opcional 2001 mm
⁶⁾ Sin plataforma 1674 mm / con plataforma opcional 2115 mm
⁷⁾ Sin plataforma 2016 mm / con plataforma opcional 2440 mm
⁸⁾ Sin plataforma 2253 mm / con plataforma opcional 3693 mm
⁹⁾ Sin plataforma 2366 mm / con plataforma opcional 2807 mm
¹⁰⁾ Sin plataforma opcional 1821 mm / con plataforma opcional (extendida) 2265 mm
¹¹⁾ Sin plataforma opcional 1930 mm / con plataforma opcional (extendida) 2400 mm
¹²⁾ Sin plataforma opcional 2198 mm / con plataforma opcional (extendida) 2640 mm
¹³⁾ Valores para el mástil simple: con mástil ZT - h1 = 1960 mm, h2 = 186 mm, h3 = 3000 mm, h4 = 3395 mm
¹⁴⁾ Valores válidos para el giro delante de una ubicación libre.

Esta hoja técnica conforme a la directiva VDI 2198 indica sólo los valores técnicos del equipo estándar. Un bandaje diferente, otros mástiles de elevación, dispositivos adicionales, etc., pueden dar otros valores.



Aprovechar las ventajas



Acceso óptimo al compartimento del grupo de tracción para trabajos del servicio técnico



Barra timón sellada

Dos motores - una máquina potente

Propiedades de marcha óptimas en casi cualquier pavimento gracias a una tecnología robusta:

- Tracción y estabilidad lateral excelentes en cualquier situación gracias a dos motores de tracción separados.
- Gran fuerza motriz y frenado fiable.
- Los residuos y la humedad sobre el pavimento no son ningún obstáculo.

Resistente al agua

- Resistente a la limpieza a alta presión y a sistemas de desinfección:
- encapsulado del cabezal de la barra timón.
- Cubierta estanca del mando y de la tracción.

- No se acumulan líquidos en las muescas.

Higiénica y práctica

- Superficie resistente a la abrasión incluso en uso intenso.
- Resistente a la adherencia de suciedad y de bacterias gracias al pulido con chorro de bolas de vidrio.
- Cumple los requisitos del Reglamento CE relativo a la higiene en la producción alimentaria.
- Supera sin problemas las irregularidades del pavimento gracias a la elevación inicial (opcional).

Materiales de alta calidad

La adaptación consecuente a los requerimientos de las aplicaciones garantiza

un alto grado de disponibilidad y una larga vida útil. *Resistencia a la herrumbre incluso en entornos corrosivos. *Todo el chasis es de acero inoxidable V2A estable, el mástil de acero dúplex extremadamente sólido y resistente. *Todos los elementos de mando son de plástico de alta calidad. *Bastidor robusto con un grosor de 8 mm.

Manipulación ergonómica

El mando electrónico facilita una manipulación fácil y segura: *Ángulo de giro de 60 grados para una marcha en curva de 92 grados. *Plataforma de conductor (opcional) para recorridos largos. *Fácil cambio de batería debido a la extracción lateral.

Jungheinrich de España S.A.U. y las fábricas alemanas de Norderstedt Moosburg y Landsberg están certificadas.

ISO 9001
ISO 14001

Las carretillas de Jungheinrich cumplen los requisitos de seguridad europeos.

